

Les techniciens du coffrage.

# Protocole de sécurité

Instructions pour la gestion  
des retours de matériel en location

[www.doka.fr](http://www.doka.fr)

## Consignes générales de sécurité

- Toute personne extérieure au dépôt doit porter un gilet fluo et des chaussures de sécurité.
- A l'arrivée, le chauffeur doit se présenter au poste d'accueil pour enregistrement. Le stationnement est prévu à l'entrée du site. Le chauffeur est tenu de stationner d'une façon qui ne gêne pas la circulation.
- Priorité aux piétons et engins circulant dans la cour.
- La vitesse est limitée à 10km/h dans l'enceinte du site.
- Les chariots élévateurs et les transpalettes électriques du site sont utilisés exclusivement par le personnel Doka.
- Interdiction de pénétrer dans les bâtiments, à l'exception de la réception, du coin repos et des toilettes.

## Important

**Les déchargements s'effectuent au chariot élévateur, il est donc impératif que le matériel soit colisé dans les bacs, berceaux ou sur cales fournis lors de la livraison.**

## Panneaux Frami (10 panneaux 0,90m maximum par berceau ou 30 panneaux 0,30m maximum par berceau)

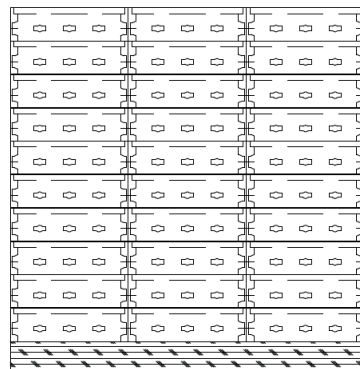
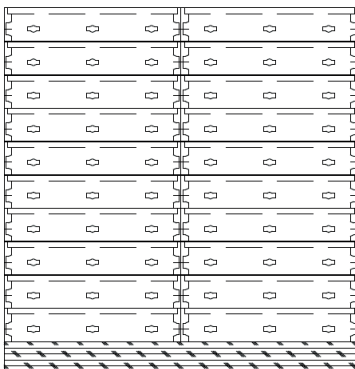

Dans ces berceaux Frami, ou en l'absence de berceaux, colisés/cerclés sur cales.

## Panneaux Framax (Calés par pile de 8 maximum)



- Hauteur minimum des cales : 8 cm (passage des fourches).
- Hauteur de pile maximum : 8 panneaux avec cales et cerclés.
- Pour empêcher les panneaux de glisser lors du transport, il est nécessaire d'utiliser les cônes de transport.

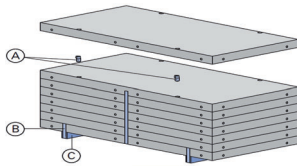

A Cône de transport Framax  
B Bande de cerclage  
C Bois de calage

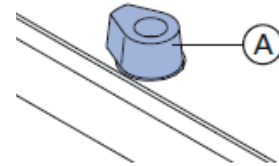

## Panneaux Dokadek 20 (10 maximum par berceau, chargés horizontalement)

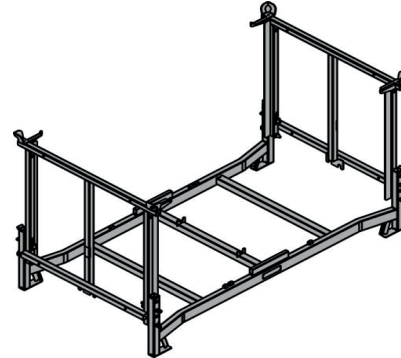

## Poutrelles H20 Doka (Par paquet de 100 maximum, cerclées)

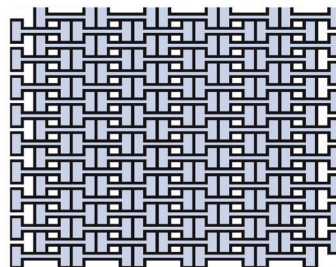
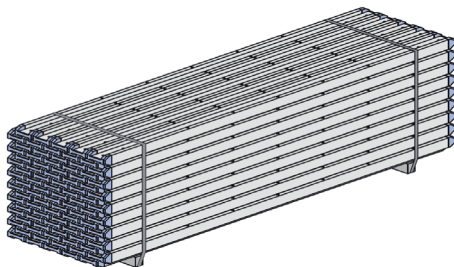

Cette méthode de rangement des poutrelles permet d'avoir un paquet moins haut et très stable.

## Fourche de translation ajustable 1,5 T



Description du produit :

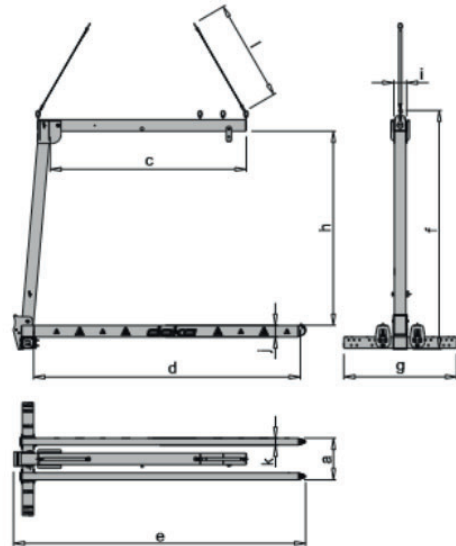

Présentation à la livraison :



**Toute fourche non pliée sera refusée lors de la présentation au déchargement.**

## Banches Dokaset (Pile de 5 maximum)



- Les banches Dokaset doivent impérativement être mises dans le bon sens.
- Des hanches sont prévues afin de pouvoir passer les fourches du chariot élévateur au déchargement.
- **Dans le cas contraire, les banches seront refusées lors de la présentation au déchargement.**

## Tables Dokamatic



Les tables Dokamatic à balcons sont colisées par piles de 5 maximum.



Les tables Dokamatic standards sont colisées par piles de 6 maximum.

## Passerelles Xsafe (Pile de 8 passerelles maximum)

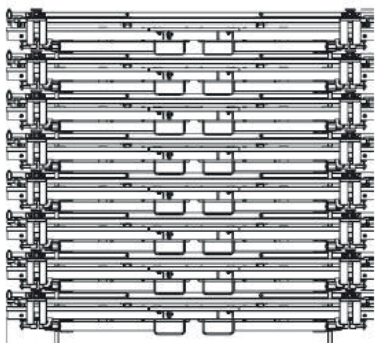

# Tour Excellence

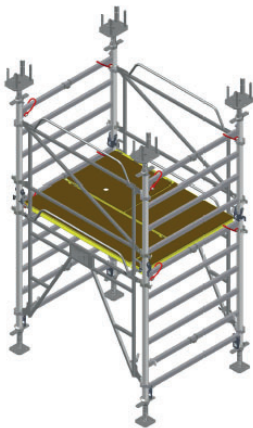

Différents berceaux de stockage sont mis à disposition correspondant aux cadres, garde-corps et planchers :



**Rack Cadre réhausse**  
Code article : 750076600  
Poids : 94 kg



**Rack Cadre d'entrée**  
Code article : 750076610  
Poids : 95 kg



**Rack Garde-corps réhausse**  
Code article : 750076500  
Poids : 93 kg



**Rack Garde-corps d'entrée**  
Code article : 750076510  
Poids : 108 kg



**Rack Plateaux**  
Code article : 750076700  
Poids : 69 kg

- Le matériel vous est livré dans des bacs et berceaux et doit nous être retourné dans ces conditionnements.
- Pas de matériel en vrac.
- Pour tous les bacs et berceaux Doka, veuillez vous reporter aux notices d'utilisation jointes à la livraison sur votre chantier.
- Bac de transport Doka : charge admissible : 1 500 kg.
- Berceau de stockage Doka : charge admissible : 1 100 kg.
- Bac à claire-voie Doka : charge admissible : 700 kg.

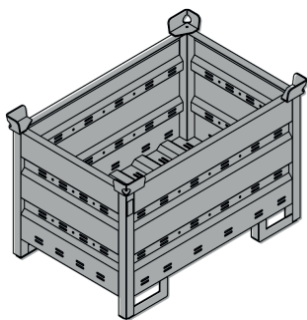

**Bac de transport Doka**

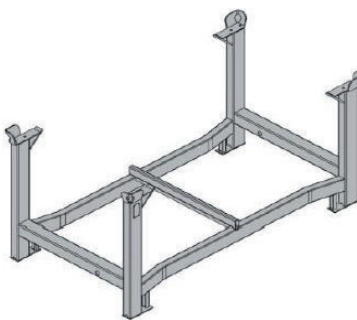

**Berceau de stockage Doka**



**Bac à claire-voie Doka**

Un colisage correct du matériel évite des accidents de chargement et de déchargement.

# Cadres Staxo 100

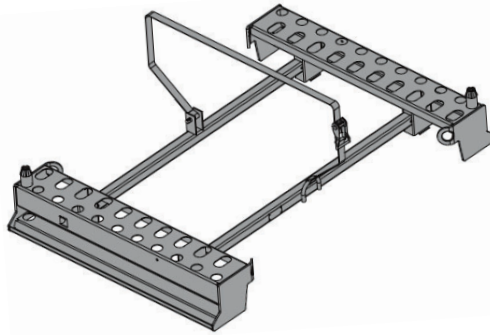
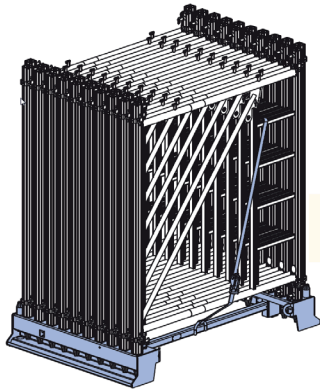

# Étais et étauçons Doka (Dans les berceaux de stockage Doka)

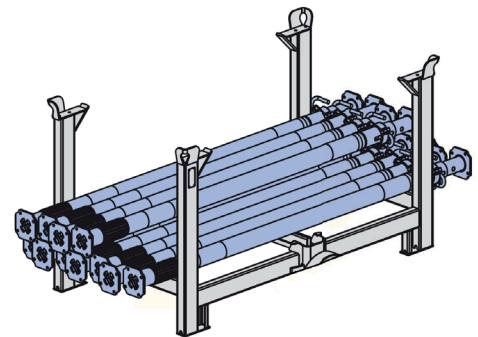
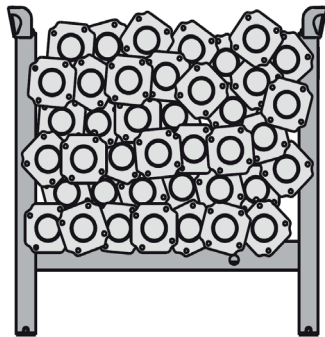

**Contactez nos dépôts Doka France :**

- Agence Paris : 01 34 84 27 27  
3, chemin des Iles Zone Industrielle du Chemin Vert - 78610 Le Perray en Yvelines
- Agence Lyon : 04 78 04 39 29  
10, rue Jacques de Vaucanson ZA La Pesselière - 69780 Mions

06/2019  
Revue Web sur le site d'information  
100 - Révision : 34665423 - Doka France SAS - 3, Chemin des Iles, 78610 Le Perray en Yvelines